

## NÁVOD K OBSLUZE VÝROBKU

# Dvě plus dvě<sup>®</sup>



**FOLLOW ME**  
THE PARENT-CHILD TANDEM-COUPLING

## FOLLOW ME

Výhradní dovozce pro Českou republiku a Slovenskou republiku:  
**Dvě plus dvě s.r.o.** Nad Soutokem 1 Praha 4  
Telefon: 241 741 947 Fax: 241 744 320 E-mail: info@dveplusedve.cz

[www.dveplusedve.cz](http://www.dveplusedve.cz)

# Návod k použití

## Úvod

Vážení rodiče a zákazníci

Děkuji Vám, že jste se rozhodli pro FollowMe.

Můžete být hrdí na to, že jste se rozhodli pro nejlépe vyvinutý tandemový závěs na světě.

Ujistil jsem se, FollowMe je skvělý výrobek, neboť jsem jej jako vášnivý cyklista prověřil s vlastní rodinou.

S FollowMe si užijete podmanivé výlety na kole s celou rodinou, bez fňukání malých dětí, beze stresu na rušných silnicích.

FollowMe nabízí skvělou možnost pozvolné výuky Vašich dětí k chování v provozu.

Přeji Vám i Vaší rodině bezstarostné vyjíždky a bezpečný návrat domů.

Mám jen malé osobní přání: před tím, než začnete FollowMe používat, přečtěte si pečlivě tento Návod k použití spolu se svým dítětem, vše mu vysvětlete, zapojte jej do seznámení se s FollowMe.

Myslete na to, že zodpovídáte za své dítě vůči ostatním účastníkům silničního provozu.

Zásadně jezděte vždy opatrně, bez riskování.

Vy i Vaše dítě byste měli být vybaveni odpovídajícími bezpečnostními prostředky, jako je cyklistická přilba, odpovídající normě DIN EN 1078, pevná obuv s neklouzavou podrážkou a reflexní, ve tmě a šeru snadno viditelné oblečení.

Pokud čemukoli v návodu nebo při použití FollowMe nerozumíte, obraťte se na svého prodejce, výhradního dovozce nebo přímo na nás. Uděláme vše pro Vaše dokonalé porozumění FollowMe.

Pokud prodáváte nebo přenecháváte FollowMe někomu jinému, prosím, předejte mu tento Návod k použití.

Přejeme Vám mnoho krásných zážitků na cestách s Vašimi dětmi.

Thomas Weiss a FollowMe team, Švýcarsko

## Obsah

Návod k instalaci a používání

1.	Před první jízdou, Důležité informace pro správné používání	4
2.	Před každou jízdou	6
3.	Důležitá informace k používání rychloupínáků	7
4.	Požadavky na tažné kolo	7
5.	Popis součástí	8
6.	Výbava tažného kola	9
6.1	Výměna rychloupínáku tažného kola	9
6.2	Instalace adapteru pro pevnou osu tažného kola	10
6.3	Instalace adapteru pro víceúhňové řazení v náboji tažného kola	11
6.4	Instalace FollowMe	12
7.	Výbava vlečeného kola	15
7.1	Instalace prodloužení osy kola (u kol s pevnou přední osou)	15
7.2	Instalace prodloužení osy kola (u kol s rychloupínací přední osou)	15
7.3	Instalace svorky na rámovou trubku vlečeného kola	17
8.	Seřízení FollowMe (podle velikosti kol vlečeného kola)	19
8.1	Seřízení nosníku podle velikosti kola	19
8.2	Seřízení polohy svorky	22
9.	Zapojení a rozpojení soupravy tažného a vlečeného kola během cesty	23
10.	Příslušenství a náhradní díly	25
11.	Péče a údržba	27
12.	Odpovědnost za vady materiálu	27

## 1 Před první jízdou

V tomto Návodu k použití se pod pojmem TAŽNÉ KOLO rozumí jízdní kolo rodiče a pod pojmem VLEČENÉ KOLO jízdní kolo dítěte .

Důkladné porozumění bezpečnostním pokynům a varováním je základem pro správnou instalaci, použití a údržbu FollowMe.

Správné použití:

FollowMe je zařízení pro připojení vlečeného dětského jízdního kola **bez postranních balančních koleček** k tažnému kolu rodiče.

FollowMe je určeno k použití na asfaltových cestách, cyklostezkách a turistických cestách s jemným šterkovým povrchem.

Všechna zákonná omezení a nařízení pro jízdní kolo rodiče i dítěte platí souhrnně pro soupravu tažné kolo/FollowMe/vlečené kolo jako pro jeden celek.

Pokud dítě, jedoucí na vlečeném kole je mladší 10 let, musí být cyklista, jedoucí na tažném kole, starší 16 let.

Přejeme Vám i Vaší rodině bezstarostné vyjížděky a bezpečný návrat domů.

Zásadně jezděte vždy opatrně, bez riskování.

Vy i Vaše dítě byste měli být vybaveni odpovídajícími bezpečnostními prostředky, jako je cyklistická přilba, odpovídající normě DIN EN 1078, pevná obuv s neklouzavou podrážkou a reflexní, ve tmě a šeru snadno viditelné oblečení.

Při použití FollowMe na veřejných komunikacích musí tažné jízdní kolo i vlečené jízdní kolo splňovat všechna bezpečnostní i zákonná nařízení země, ve které jsou právě provozována.

Jste osobně odpovědní za udržování Vašich jízdních kol s ohledem na všechna bezpečnostní i zákonná nařízení země, ve které jsou právě provozována.

Pokud si nejste stavem svého kola jisti, obraťte se na svého prodejce.

Pokud je k Vašemu kolu připojeno vlečené kolo pomocí FollowMe tandemu, řízení a brzdy Vašeho kola jsou zatíženy více, než pokud na kole jedete sami. To platí zejména v případě připojení většího a delšího jízdního kola vyššího a těžšího dítěte.

První test Vašeho FollowMe proveďte na klidném místě bez pasažéra na vlečeném kole. Pouze, pokud jste se cítíte bezpečně, začněte s nácvikem s dítětem, mimo frekventované komunikace.

Při použití tandemového závěsu jsou velmi důležité bezpečné brzdy. Výhodou je výměna brzd za účinnější nebo alespoň kontrola a výměna brzdových špalků či obložení. Kontrolu účinnosti brzd vždy provádějte nejprve při mírné rychlosti, stranou od frekventovaných komunikací.

Pokud možno používejte k zastavení či zpomalení tandemu obě brzdy. Zabráníte tak zablokování jedné z brzd a tedy smyku tažného nebo vlečeného kola. Uvědomte si, že na vlhkém povrchu je účinnost brzd omezena.

Mějte na mysli, že celkové zatížené FollowMe (vlečené jízdní kolo + dítě + další náklad) je 45 kg.

Přečtěte si znovu Návod k použití tažného kola a za žádných okolností nepřekračujte jeho povolené zatížení.

Používejte reflexní oblečení, dobře viditelné za šera a tmy.

Nepřijímáme žádnou zodpovědnost za poškození FollowMe vlivem nesprávného používání.

## 2 Před každou jízdou

Před každou jízdou byste měli provést alespoň základní kontrolu Vašich jízdních kol a FollowMe:

- Zkontrolujte Vaše FollowMe, jestli nejsou nějaké části uvolněny nebo ztraceny.
- Zkontrolujte, zda jsou všechny rychloupínáky, šrouby a matice dokonale utaženy.
- Zkontrolujte stav pneumatik a tlak v nich.
- Zkontrolujte ráfky kol, zda nejsou poškozeny nebo znečištěny, pro zabránění nehody při brždění.
- Zkontrolujte páčku brzdy, zda se při silném brždění nedotýká řídítek.
- Zkontrolujte, zda světla a odrazky, kterými jsou kola vybavena, fungují spolehlivě.
- Zkontrolujte obě kola podle pokynů výrobce.

Nikdy nepoužívejte tandemovou soupravu, pokud není vše v pořádku.

Pokud si nejste jisti, poraďte se se svým prodejcem. Poškozené jízdní kolo může způsobit nehodu.

V této souvislosti sledujte pečlivě následující odstavec, týkající se použití rychloupínáků.

### 3 Důležitá informace k používání rychloupínáků

Rychloupínáky slouží k upevnění jednotlivých částí vzájemně, bez použití nářadí.

**Upozornění: Nesprávně utažený rychloupínák může zapříčinit uvolnění spojovaných částí a způsobit poškození výrobku nebo úraz!**

- Otevřete páčku rychloupínáku. Nápis "Open" je nyní viditelný.
- Pro uzavření překlápějte páčku tak dlouho, než můžete nápis "Close" spolehlivě přečíst na druhé straně páčky. Od střední polohy páčky až do začátku utahování musí být její pohyb volný, tedy bez znatelného sevření.
- Během druhé poloviny dráhy páčky při jejím utahování musí použít síla výrazně vzrůst, na konci dráhy musí být již obtížné s páčkou pohnout.
- Používejte dlaň ruky. Na konci své dráhy musí být páčka rychloupínáku rovnoběžně s kolem. Nesmí vyčnívat do strany.
- Pokud je pohyb páčky během utahování plynulý, není rychloupínák spolehlivě zajištěn maticí.
- Opakujte postup při utahování matice a ujistěte se, že rychloupínák je zajištěn odpovídající silou.

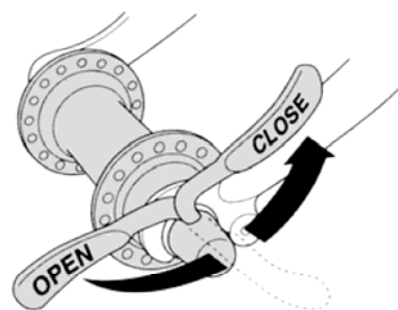

### 4 Požadavky na tažné kolo

Pokud je Vaše jízdní kolo vybaveno kyvnou zadní vidlicí (ať odpruženou nebo neodpruženou), je pro použití FollowMe s Vaším kolem dobré, aby pevnost zadní stavby kola byla dostatečná s ohledem na předpokládané stranové namáhání bez nebezpečí poškození.

Pokud máte při použití FollowMe „houbovitý“ pocit, Vaše kolo zřejmě neodpovídá nárokům na pevnost.

**Před instalací FollowMe zeptejte výrobce svého kola, zda je použití závěsu povoleno. V případě Vašich pochyb se o tom nechte ujistit písemně.**

### 5 Popis součástí

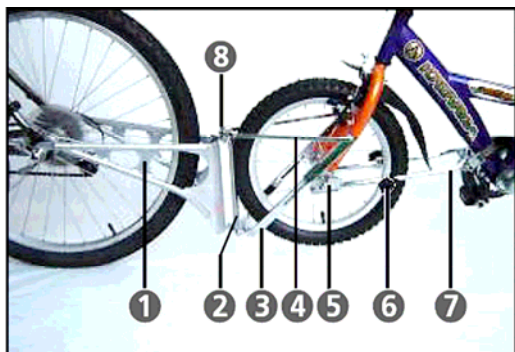

FollowMe

- 1 Tažná vidlice
- 2 Opora vlečeného kola
- 3 Rám FollowMe\*
- 4 Vzpěra
- 5 Upínací mechanismus
- 6 Pojistný šroub (s plastovou hlavou)
- 7 teleskopické rameno
- 8 Bezpečnostní závlačka

Dodávané díly

Následující díly jsou dodávány spolu s FollowMe:

- 9 2ks šroubů M5 s křídlovou hlavou, včetně 2ks závlaček
- 10 1ks speciálního rychloupínáku pro tažné kolo  
(Alternativa: adapter M10x1 nebo 3/8" x 26G pro pevnou osu je k objednání)
- 11 2 páry čepových nástavců pro přední kolo vlečeného kola  
(2x 3/8"x26G, 2x 5/16"x26G)
- 12 1 ks pásku ze suchého zipu k ochraně laku rámové trubky
- 13 1 ks svorky pro spodní rámovou trubku vlečeného kola s děrovaným stahovacím páskem
- 14 1 ks děrovaného stahovacího pásku (náhradní)
- 15 1 ks závěsného řemínku s karabinkou  
1 ks Návodu k použití

Díly, potřebné k vybavení dalšího tažného nebo vlečeného kola (pro střídání dětí či rodičů) jsou k objednání u Vašeho prodejce nebo výhradního dovozce. Všechny jednotlivé části lze jako náhradní díly objednat zvlášť (viz bod 10).

## 6 Výbava tažného kola

- Pokud je Vaše kolo vybaveno rychloupínací osou zadního kola, čtěte článek 6.1.
- Pokud je Vaše kolo vybaveno pevnou osou zadního kola, čtěte článek 6.2.
- Pokud je Vaše kolo vybaveno vícestupňovým řazením v náboji zadního kola, čtěte článek 6.3.

### 6.1 Výměna rychloupínáku tažného kola

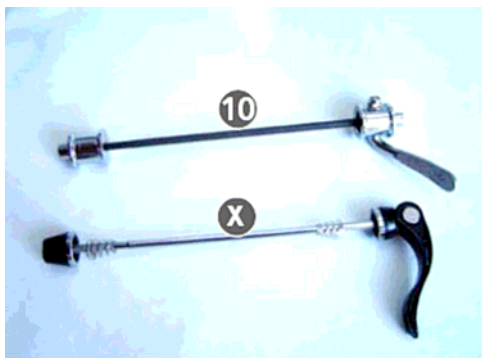

Speciální rychloupínací osa (10)  
Běžná rychloupínací osa (X)



Uvolněte a zcela vyjměte rychloupínací osu zadního kola Vašeho bicyklu.



Vložte speciální rychloupínací osu a dokonale utáhněte.



Ujistěte se, že speciální rychloupínací osa je správně namontována: po důkladném utážení musí být páčka paralelně s rámem a nelze ji snadno uvolnit. Pokud se páčka dotýká rámu, není pravděpodobně správně utažena. Pak je nutno ji uvolnit a znovu utáhnout. Zadní kolo musí být vystředěno vzhledem k vidlici: vzdálenost ráfku od obou ramen vidlice musí být shodná.

### **Nebezpečí pádu a úrazu:**

**V případě nedostatečného upevnění rychloupínáku může dojít k uvolnění zadního kola. Před každou jízdou pečlivě zkontrolujte, zda je rychloupínák dokonale utažen.**

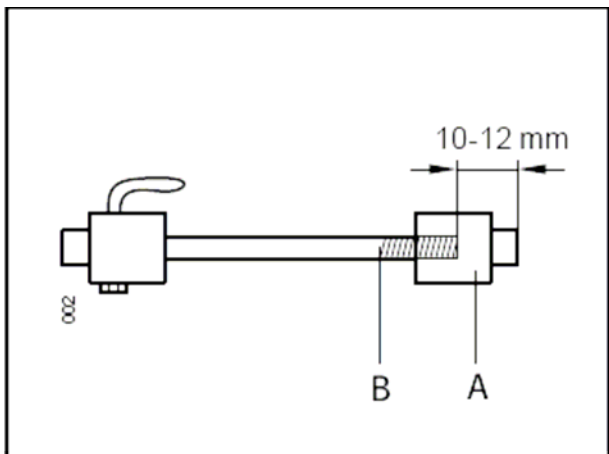

Po montáži speciální rychloupínací osy musí zůstat 10-12 mm vnitřního závitu v čepu (A) (později sem budete šroubovat šrouby s křídlou hlavou). Pokud nezbývá dostatek závitu, bude třeba osu (B) zkrátit. Pokud si nevíte rady, obraťte se na svého prodejce kola. nyní přejděte ke článku 6.4.

## **6.2 Instalace adapteru pro pevnou osu tažného kola**



Pokud nejsou adaptéry součástí dodávky, můžete si je objednat (viz článek 10).



Uvolněte a odstraňte matice osy zadního kola. Podložky ponechte na místě.



Našroubujte čepy adapteru.



Důkladně utáhněte (použijte utahovací moment doporučený výrobcem kola).  
Zadní kolo musí být vystředěno vzhledem k vidlici: vzdálenost ráfku od obou ramen vidlice musí být shodná.  
Čepy adapteru plní funkci matic zadního kola. Proto se před každou jízdou ujistěte, že jsou dokonale utaženy.

### **Nebezpečí pádu a úrazu:**

***V případě nedostatečného upevnění čepů adapteru může dojít k uvolnění zadního kola. Před každou jízdou pečlivě zkontrolujte, zda jsou čepy dokonale utaženy.***

Nyní přejděte ke článku 6.4.

## **6.3 Instalace adapteru pro vícešupňové řazení v náboji tažného kola**

Pokud je Vaše kolo vybaveno vícešupňovým řazením v náboji zadního kola, budete potřebovat adapter 121'050 (viz článek 10).



Model kola s vícešupňovým řazením v náboji zadního kola (například SRAM).



Model kola s vícešupňovým řazením v náboji zadního kola s dutou osou.

## **6.4 Instalace FollowMe**



Nasaďte vzpěru (4) na čep tažné vidlice (1).



Zajistěte bezpečnostní závlačkou (8).  
Závlačka je upevněna lankem k závěsnému mechanismu (5).



Nasaďte FollowMe na speciální rychloupínací osu(10) nebo na čepy adapteru pevné osy na obou stranách.



Obě strany musí zapadnout výřezy do čepů (10).

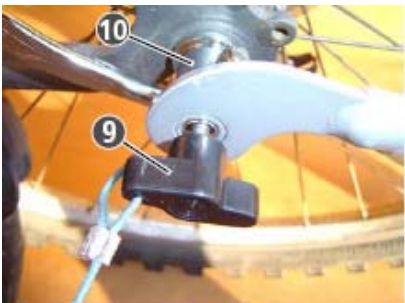

Zašroubujte šrouby závlaček (9) do otvorů v čepích (10) důkladně utáhněte.  
FollowMe se teď může volně otáčet kolem osy zadního kola.



Zasuňte závlačky (9) na vnitřní straně FollowMe tlačení rovné části do otvoru (Y).  
Ujistěte se, že závlačka dobře drží na svém místě na čepu (10).

**Nebezpečí pádu a úrazu:**

**V případě nedostatečného upevnění šroubů závlaček a závlaček samotných může dojít k odpojení FollowMe od tažného kola.**

**Před každou jízdou pečlivě zkontrolujte, zda jsou šrouby závlaček a závlačky samotné dokonale upevněny.**





Vyjměte bezpečnostní závlačku (8) z čepu na tažné vidlici ...

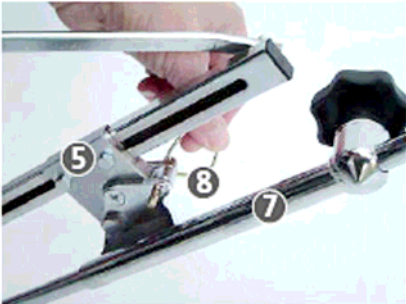

... složte teleskopické rameno (7), a bezpečnostní závlačku (8) zajistěte v otvoru na mechanismu (5).



Zvedněte vzpěru (4) směrem k sedlu kola.



Zavěste ji k sedlu pomocí popruhu s karabinkou (15)...



... nebo k nosiči pomocí karabinky (15).



Poznámka:

Překáží zadní světlo na nosiči? Není problém – přídatný držák je k objednání (viz článek 10)

## 7 Výbava vlečeného kola

### 7.1 Instalace prodloužení osy kola (u kol s pevnou přední osou)



Osové prodloužení (11) pro přední kolo vlečeného kola.



Povolte a odstraňte matice osy kola.  
Podložky ponechte na místě.



Našroubujte prodloužení osy (11).  
Vyberte správnou velikost závitů, obě velikosti jsou k dispozici.  
Ujistěte se, že osa kola a případné bezpečnostní podložky jsou na správném místě..



Důkladně utáhněte (použijte utahovací moment doporučený výrobcem kola).  
Kolo musí být vystředěno vzhledem k vidlici: vzdálenost ráfku od obou ramen vidlice musí být shodná.  
Prodloužení osy adapteru plní funkci matic zadního kola. Proto se před každou jízdou ujistěte, že jsou dokonale utažena.



Hotovo.

### 7.2 Instalace prodloužení osy kola (u kol s rychloupínací přední osou)



Rychloupínací osa (A) je nahrazena prodlouženími osy (B) a osou (C).  
Prodloužení osy (B) a osa (C) nejsou součástí standardní dodávky (viz článek 10).



Nejdříve zcela vyjměte rychloupínací osu (A).  
Umístěte osu kola správně do vidlice.



Vložte osu (C), našroubujte obě prodloužení osy (B), pečlivě utáhněte.  
Kolo musí být vystředěno vzhledem k vidlici: vzdálenost ráfku od obou ramen vidlice musí být shodná.



Prodloužení osy (B) nahrazují funkci rychloupínací osy (A).  
Proto se před každou jízdou ujistěte, že jsou dokonale utažena.



Hotovo.

### 7.3 Instalace svorky na rámovou trubku vlečeného kola

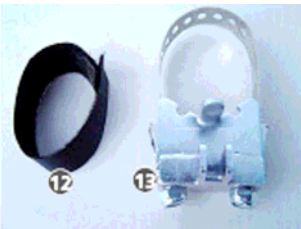

Pásek ze suchého zipu k ochraně laku rámové trubky (12).  
Svorka pro spodní rámovou trubku vlečeného kola s děrovaným stahovacím páskem (13).



Umístěte suchý zip (12) pro ochranu laku cca 15 cm od pedálů.



Umístěte svorku s perforovaným páskem (13) na rámovou trubku.

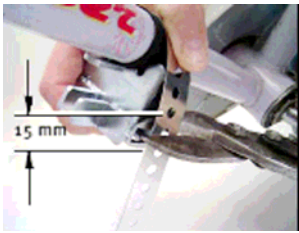

Silně přitlačte perforovaný pásek proti svorce a rámu.  
Označte si perforovaný pásek cca 15 mm ode dna svorky. Poté pomocí nůžek na plech zkraťte perforovaný pásek v místě, které jste si označili.



Upevněte obdélníkový díl (A) k perforovanému pásku.



Mírně utáhněte matici (B) – později budete nastavovat přesnou polohu svorky (článek 8.2).



Předejděte možným problémům při instalaci svorky (13), správným vedením kabelů a bowdenů výřezy ve svorce nebo mimo svorku.



V případě netypického tvaru rámu je možné umístit teleskopické rameno (7) obráceně. Snažte se dosáhnout vzdálenosti mezi předním kolem vlečeného kola a vozovky cca 6-8 cm. Viz článek 8.2.

## 8 Seřízení FollowMe (podle velikosti kol vlečeného kola)

### 8.1 Seřízení nosníku podle velikosti kola



Počáteční poloha: FollowMe je zavěšeno pomocí karabinky (15).



Uvolněte karabinku ze vzpěry (4) a položte FollowMe na zem.  
Obtočte volný konec řemínku (15) kolem sedlové trubky a zajistěte karabinku pod sedlem kola.



Sklopte vzpěru (4) dolů a nasadíte na čep tažné vidlice.

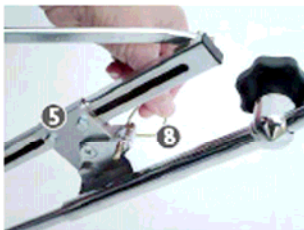

Vyjměte závlačku (8) z mechanismu (5) a ...



...zajistěte s její pomocí vzpěru (4) na čepu.



Sklopte teleskopické rameno (7) dolů,  
uvolněte obě matice s plastovou hlavou (6).



Vyjedte předním kolem vlečeného kola k dorazu (2),  
nadzvedávejte přitom FollowMe – tažné i vlečené kolo  
zůstávají na zemi.



Přední kolo vlečeného kola se teď FollowMe ve třech bodech:  
Vpředu na dorazu (2) pneumatikou a oběma prodlouženími  
přední osy (10).



Označte na rámu FollowMe (3) místo, ve kterém se dotkne prodloužení (10) osy rámu FollowMe (3), pomocí fixu.



Uvolněte dva šrouby, které zajišťují mechanismus (5) na obou stranách.



Zarovnejte mechanismus (5) se značkou na rámu FollowMe. Střed otvoru mechanismu (5) musí být umístěn proti značce. Utáhněte šrouby mechanismu.



Pomocí měření se ujistěte, že obě strany mechanismu jsou umístěny shodně.



Nadzvedněte FollowMe a vyjedťte předním kolem vlečeného kola zpět k dorazu.



Nyní vložte na obou stranách prodloužení osy (11) do výřezů v mechanismu.

## 8.2 Seřízení polohy svorky



Uvolněte matice na teleskopickém rameni (6). Vytáhněte teleskopické rameno (7) a vložte jej do svorky (13) na rámu vlečeného kola.

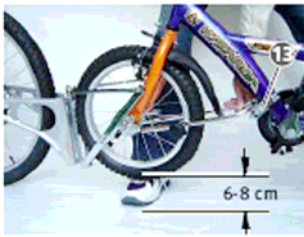

Nejllepší poloha předního kola vlečeného kola je cca 6-8 cm (výška boty) od země. Není to tak? Žádný problém. Prostě posouvejte svorku (13) po rámu vlečeného kola tak dlouho, až požadované polohy dosáhnete.



Nyní důkladně utáhněte obě matice na svorce (13).  
Důkladně utáhněte také matice na teleskopickém rameni (6).  
Hotovo.

**Tip: Pokud je poloha svorky (13) nevyhovující, teleskopické rameno může být umístěno obráceně. V tom případě je možno umístit svorku (13) cca o 5 cm níže.**



Viz také článek 7.3.

Pokud chcete umístit teleskopické rameno (7) obráceně:

1. Povolte matice s plastovou hlavou (6).
2. Vytáhněte zcela teleskopické rameno (7), obraťte jej a zasuňte zpět.
3. Dokonale utáhněte matice (6).

## 9 Zapojení a rozpojení soupravy tažného a vlečeného kola během cesty



Počáteční poloha: FollowMe je zavěšeno pomocí karabinky (15).



Uvolněte karabinku ze vzpěry (4) a položte FollowMe na zem.  
Obtočte volný konec řemínku (15) kolem sedlové trubky a zajistěte karabinku pod sedlem kola.



Sklopte vzpěru (4) dolů a nasadte na čep tažné vidlice.



Vyjměte závlačku (8) z mechanismu (5) a ...



...zajistěte s její pomocí vzpěru (4) na čepu.



Sklopte teleskopické rameno (7) dolů, uvolněte obě matice s plastovou hlavou (6).



Vyjedte vlečeným kolem až k dorazu. Nadlehčete FollowMe jednou rukou – vlečené kolo je stále na zemi.



Jakmile zapadnou prodloužení osy (11) do mechanismu (5), nadzvedněte přední kolo vlečeného kola a vložte teleskopické rameno (7) do svorky (13).



Dokonale utáhněte matice (6) na obou stranách. Teď můžete táhnout dětské kolo za sebou. Pro odpojení FollowMe prostě postupujte v obráceném pořadí.

## 10 Příslušenství a náhradní díly

Následující díly mohou být dodány samostatně:



Položka	Množství
130 000	1 set

Závěs pro vlečené kolo (pro střídání více dětí).



Položka	Množství
120 000	1 set

Závěs pro tažné kolo (pro střídání více rodičů).





**Položka**      **Množství**  
121 011          1 pár  
Adapter pro tažná kola s pevnou osou.



**Položka**      **Množství**  
121 050          1 set  
Adapter pro tažná kola s vícešupňovým řazením v náboji (SRAM)



**Položka**      **Množství**  
131 300          1 pár  
Prodloužení osy vlečeného mola (M8 – běžný závit).  
131 500          1 pár  
Prodloužení osy vlečeného mola (M9).



**Položka**      **Množství**  
131 400          1 pár  
Prodloužení osy s vnitřním závitem M5 včetně osy M5x180 pro vlečené kolo s rychloupínákem.



**Položka**      **Množství**  
123 500          1 ks  
Držák pro nosiče se zadním světlem.

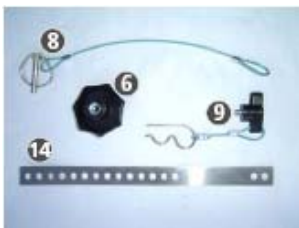

**Položka**      **Množství**  
152 200          1 ks  
(8) Závlačka  
152 182          1 ks  
(6) Matice  
121 412          1 ks  
(9) Závlačka se šroubem  
132 300          1 ks  
(14) Perforovaný stahovací pásek

## **11 Péče a údržba**

FollowMe může být čištěno běžnými prostředky k čištění domácnosti nebo jízdních kol, s použitím jemného hadříku.

Nepoužívejte rozpouštědla.

Doporučujeme běžnou údržbu proti korozi s ošetřením všech dílů olejem na jízdní kola.

Pro samostatné jízdy bez dětí demontujte FollowMe a uložte jej v suchu. Prodloužíte tak životnost Vašeho FollowMe.

Doporučujeme každoroční prohlídku FollowMe nejbližším prodejcem jízdních kol.

## **12 Odpovědnost za vady materiálu**

Reklamacie se řídí platnými místními zákony.

Pro případ reklamace si uschovejte nákupní doklad.

Veškeré závady ohlaste včas svému prodejci, jedině tak mohou být opraveny.

Reklamacie nemůže být uznána v případě zanedbání údržby výrobku, nevhodného zacházení s výrobkem, používání neoriginálních dílů nebo součástí a v případě použití v rozporu s platnými nařízeními a omezeními v dopravě.

Pokyny výrobce v Návodu k použití, zejména pak v odstavci „Před první jízdou“ a „Před každou jízdou“ musí být dodrženy.

Pokud máte jakékoli dotazy, obraťte se na svého prodejce, výhradního dovozce nebo výrobce.